

AQUA COMFORT

WASSERBETTEN

Aufbauanleitung

Wasserbett Split



Aufbauanleitung Wasserbett Split

Benutzen Sie KEIN Messer zum Öffnen der Pakete. In einigen Paketen befinden sich empfindliche Gegenstände. Für defekte Teile, die Schnittspuren oder Schäden durch äußere Einwirkungen aufweisen übernehmen wir keine Haftung! Achten Sie bitte besonders bei kühlem Wetter darauf, dass alle Vinylelemente Zimmertemperatur erreicht haben, bevor sie verwendet werden!

Hinweis: Aufbauanleitung für Schubladenpodest liegt dem Schubladenpodest anbei.

Schritt 1

Verschrauben Sie die 4 Außenseiten des Podestes mit den 4 Eckprofilen. Benutzen Sie dafür die mitgelieferten kleinen Schrauben. Geschraubt wird von der Innenseite mit 4 Schrauben pro Ecke (je 2 pro Seite des Profils).

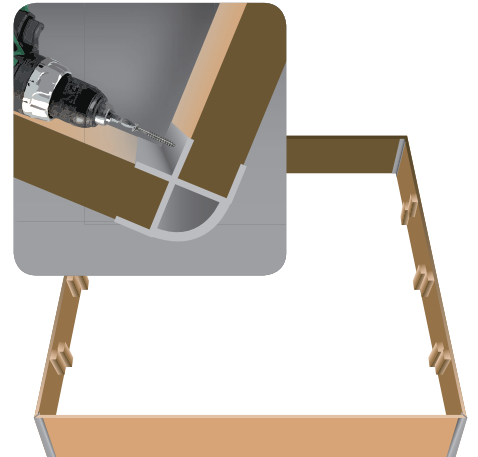

Schritt 2

Schieben Sie nun die drei Gewichtsverteiler (Rohspanplatten) in die dafür vorgesehenen Schlitze der Podestseiten. Fixieren Sie die Gewichtsverteiler mit einer Schraube direkt in den Klotz der Führung.

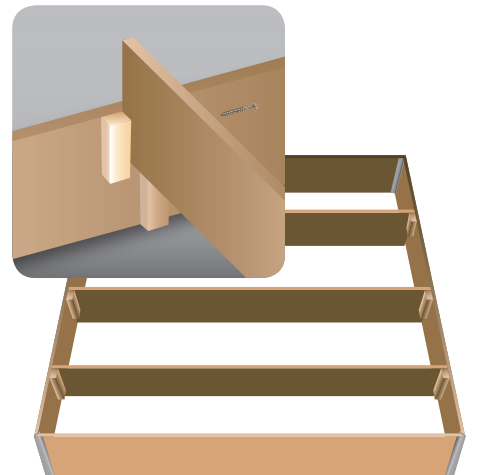

Schritt 3

Sobald alle Seiten fest fixiert sind, legen Sie die Bodenplatten auf das fertige Podest. Verteilen Sie diese so, dass ein gleichmäßiger Überstand auf allen Seiten entsteht.

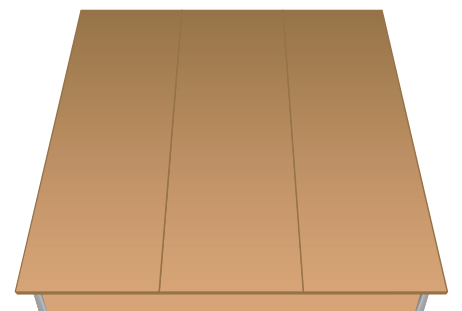

Schritt 4

Die Split-Schaumkeile sind bei Aqua Comfort bereits mit den nötigen Klettstreifen ausgestattet. An den Streifen lassen sich sowohl die Deluxe-Sicherheitswanne, der Bezug und die Split-Umrandung bequem befestigen.

Welches Bauteil wird an welchen Streifen befestigt?

Der breite Klettstreifen 1 im Inneren des Split-Schaumkeils fixiert die Deluxe-Sicherheitswanne und den Wasserbett-Bezug.

Die Klettstreifen 2 und 3 sind für die Fixierung der Split-Umrandung

Tipp: Drücken Sie während der Montage das Klett- und Flauschband gut aufeinander. Beginnen Sie mit dem Aufziehen der Bauteile immer am Fußende.

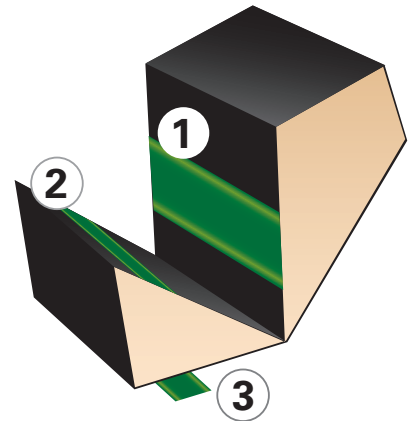

Schritt 5

Schneiden Sie, falls mitgeliefert, nun die Thermoisolierung zurecht und legen die Folie mit der silbernen Beschichtung nach unten auf das Podest. Platzieren Sie das Heizelement mit der Schrift nach oben im Fußbereich der Matratze.

Beachten Sie hierzu bitte unbedingt auch die beiliegende Beschreibung des Heizelementes! Schalten Sie die Heizung noch nicht ein!

ACHTUNG! Die Thermoisolierung wird in den nachfolgenden Abbildungen nicht mehr dargestellt.

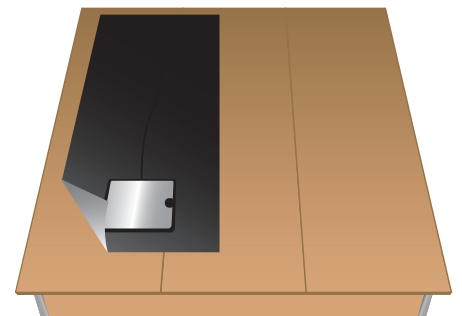

Schritt 6

Legen Sie die vier Schaumstoffkeile zu einem Rechteck auf dem Podest zusammen, die Schaumkeile müssten nun leicht über die Bodenplatten herausragen (1 - 2,5 cm). Führen Sie das Anschlusskabel der Heizelemente zwischen den Schlitzern der Schaumkeilecken aus dem Wasserbett heraus (siehe Bild). Platzieren Sie die Heizung jeweils ca. 10 cm von den seitlichen Schaumkeilen, bei Solo-Systemen die Heizung mittig in den Fußbereich des Podestes.

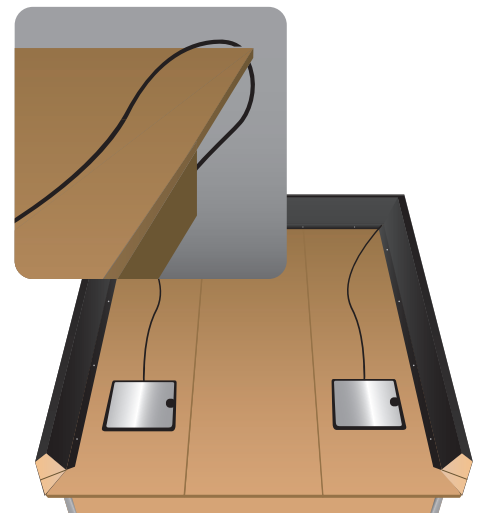

Schritt 7

Verschrauben Sie nun die Holzleisten der Schaumkeile mit Hilfe der beiliegenden Senkschrauben (4 x 20 mm) mit den Bodenplatten.

Legen Sie für die weiteren Schritte Ihren Schmuck (Uhr, Ringe und alle Gegenstände, die das Vinyl beschädigen könnten) ab.

Beachten Sie bitte, besonders bei kühlem Wetter, dass alle Vinylelemente bis zu diesem Schritt Zimmertemperatur erreicht haben.



Schritt 8 (nur bei Split-Umrandung)

Sollte sich eine Split-Umrandung (meistens Kunstleder) für Ihr Wasserbett im Lieferumfang befinden, so kleben Sie diesen nun auf der unteren Schaumkeilhälfte fest.

Beginnen Sie am Fußende mit der Anbringung einer Ecke der Split-Umrandung und arbeiten Sie sich von der Ecke aus in beide Richtungen um das Bett herum. Die offenen Seiten der Split-Umrandung laufen mittig am Kopfende zusammen.

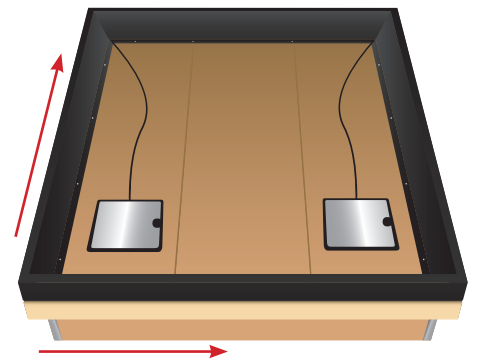

Schritt 9

Für die nachfolgenden Schritte ist es von besonderer Bedeutung, dass die Vinylteile die Raumtemperatur angenommen haben. Ziehen Sie nun die Standard-Sicherheitswanne über die Schaumkeile und schieben Sie die Enden in den geteilten Schaumkeil. Achten Sie auf faltenfreien Sitz, besonders im Bereich der Heizung.

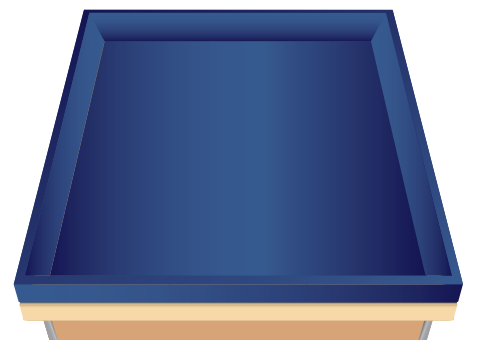

Schritt 10

Nur bei Dual Systemen: Legen Sie die Trennung (Trennwand/Trennkeil) mittig in die Sicherheitswanne, so dass für den linken und rechten Wasserkern gleich viel Raum ist. Die Heizung darf niemals unter dem Trennkeil liegen.

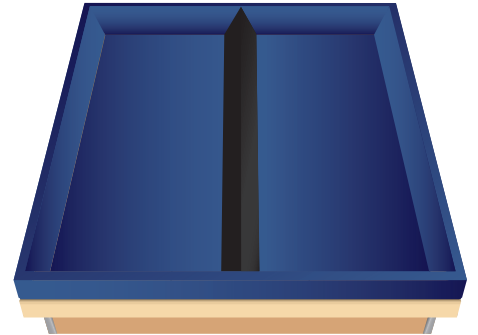

Schritt 11

Legen Sie die Wasserkerne in die Sicherheitswanne. Öffnen Sie den Einfüllstutzen, damit der Kern „Luft ziehen“ kann. Dieser Vorgang dauert ca. 2 bis 3 Minuten. Danach falten Sie den Wasserkern sorgfältig und vorsichtig auseinander und platzieren ihn so, dass der Einfüllstutzen am Fußende liegt. Achten Sie darauf, dass die Ecken des Wasserkerns denen der Sicherheitswanne und des Rahmens angepasst sind, da während des Füllens die Lage kaum mehr korrigiert werden kann.

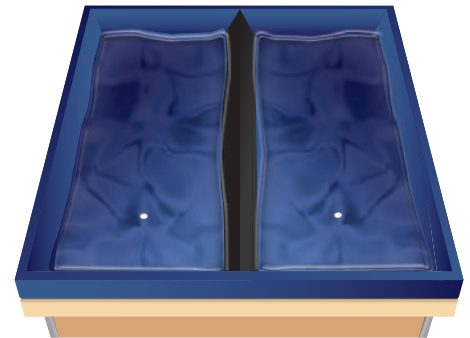

Schritt 12

Füllen Sie als nächstes den NEPTUNE® Conditioner in die Wasserkerne ein. Und befüllen Sie das Wasserbett mit Hilfe der Anleitung „Wasserbett befüllen“.

TIPP: Den Wasserkern vorerst nur etwa 2 cm hoch mit lauwarmen Wasser füllen. Jetzt können Sie letzte Korrekturen vornehmen.

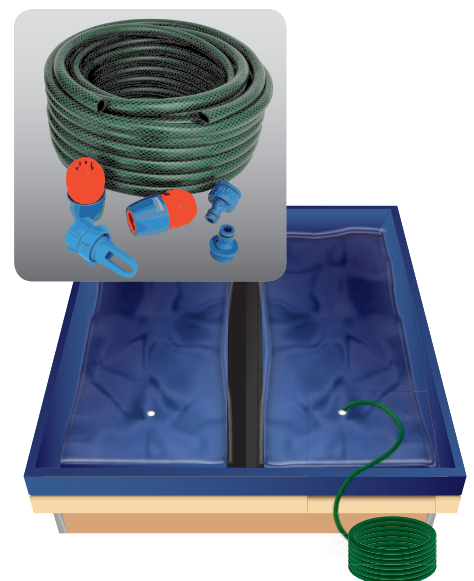

Schritt 13

Entlüften Sie die Wasserkerne und folgen Sie danach weiter dieser Anleitung.

Verschließen Sie den Einfüllstutzen sorgfältig mit Dichtung und Deckel und stülpen ihn, wie bei einer Luftmatratze, nach innen.

Verfügen Sie über einen Staubschutz, so ziehen Sie diesen wie ein Spannbettuch über die komplette Sicherheitswanne inklusive Wasserkerne.

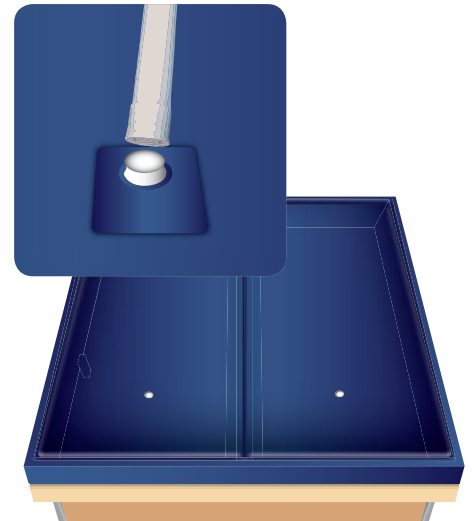

Schritt 14

Spannen Sie den gesamten Bezug mit Oberteil über das Wasserbett und die Schaumkeile. So können Sie den Bezug am einfachsten positionieren. Sitzt der Bezug gerade, stecken Sie die Seiten in den Schlitz der Schaumkeile und kletten ihn fest. Für den perfekten Sitz ist wichtig, dass alle Ecken und Kanten des Bezuges perfekt auf Ecken und Kanten des Wasserbettes gezogen sind.

Das Thermostat außen am Rahmen oder hinter der Matratze platzieren und die Heizung in Betrieb nehmen. Wir empfehlen zum „Start“ eine Temperatur zwischen 28 °C und 30 °C.

Beachten Sie bitte auch die Bedienungsanleitung des Heizsystems!

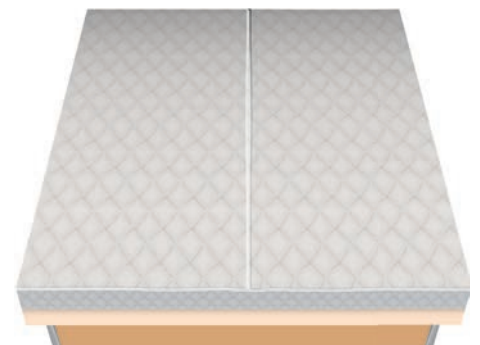

Schritt 15

Spannen Sie nur noch Ihr gewünschtes Spannbettuch über den Wasserbett-Bezug und genießen Sie ab sofort Ihr neues Wasserbett.



AQUA
COMFORT

WASSERBETTEN

Aqua Comfort Wasserbetten GmbH | Geschäftsführer: Daniel Blattgerste
Marienstraße 29 | 33098 Paderborn | Tel.: (0 52 51) 20 70 83 | Fax: (0 52 51) 20 70 84
Handelsregister Nr.: HRB 3778 | Gerichtsstand: Amtsgericht Paderborn | Ust-Id Nr. DE813149732

info@aqua-comfort.net | www.aqua-comfort.net